

BIS RapidRail® Skinne Profilklemme

(G 20 40)

befæstelse af skinne til stiftskrue

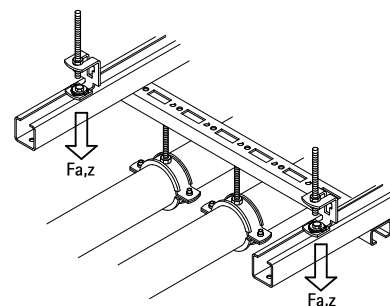

Funktioner og fordele

- tilslutning med formonteret BIS RapidRail® Skinnemøtrik(er)
- egnet til WM0, 1, 15, 2, 30, 35
- klar-til-brug for-monteret for hurtig montering, og bevarer delene samlet inden der spændes efter
- med formonteret BIS RapidRail® Skinnemøtrik(er) for hurtig montering, og bevarer samlingen på plads før der strammes efter
- stiftskrue med opadvendt møtrik påmonteres let på grund af kryds-åbning
- materiale: metaldele lavet af stål 1.0332; fjedre lavet af POM (polyoxymethylen), grøn
- elforzinket



RAL-GZ 655/D
Cert.Nr. 2012-09

Art.nr.	T (max.) (Nm)	For skinne	Fa,z (N)	Fa,x (N)	RAL	Pakke1
679 3 008	15,0	WM0 - 35	1.600	79	RAL ¹	50

*RAL¹ = tests er certificeret og overvåget af en tredjepart i henhold til RAL-GZ 655/D i kombination med Profilskinne WM1, 2, 15 og 30.
For detaljeret teknisk information om vores RAL-mærkede produkter, se venligst RAL databladet i vores webkatalog.*

