

WDI1L Slaganker med krave

(L 03 10)

standard slaganker med krave



Funktioner og fordele

- enkel og hurtig montage
- krave med kant for anker montage i vatter ved enhver bordybde
- medium belastningskapacitet
- materiale: stål
- elforzinket
- ETA ETAG001 Del 6 godkendelse til flere formål i ikke-strukturelle emner
- brandmodstandsklasse R30-R120 for design af anker under påvirkning af brand
- Materiale anvendelse:
 - revnet beton
 - ikke-revnet beton



| Art.nr. | Code | Size | L | d ₀ | h ₀ | h _{min} | h _{nom} | Rec. Load C20/25 Concrete (kN) | Partial Safety Factor (γ _{Mc}) | Pakke1 | Pakke2 |
|-----------|-------------|------|-------|----------------|----------------|------------------|------------------|--------------------------------|--|--------|--------|
| 610 3 106 | WDI1L 6x25 | M6 | 25 mm | 8 | ≥ 30 | 80 | ≥ 25 | 0,52* | 2,10 | 100 | 600 |
| 610 3 108 | WDI1L 8x30 | M8 | 30 mm | 10 | ≥ 32 | 80 | ≥ 30 | 1,02* | 2,10 | 100 | 600 |
| 610 3 110 | WDI1L 10x40 | M10 | 40 mm | 12 | ≥ 42 | 80 | ≥ 40 | 1,55* | 2,10 | 50 | 500 |
| 610 3 112 | WDI1L 12x50 | M12 | 50 mm | 15 | ≥ 53 | 100 | ≥ 50 | 2,19* | 2,10 | 50 | 300 |
| 610 3 116 | WDI1L 16x65 | M16 | 65 mm | 20 | ≥ 70 | 130 | ≥ 65 | 4,53* | 2,10 | 25 | 150 |

* = Anbefalede belastninger: er angivet til flere formål ved brug i ikke-strukturelle emner iht. ETAG001, Del 6; gældende for ankre ved korrekt montage ved maksimum forankringsdybde; inkluderet delvis sikkerhedsfaktor og en samlet, delvis sikkerhedsfaktor ved udførelse på 1.4. Den delvise sikkerhedsfaktor for udførelse afhænger af belastningstypen og skal tages fra de nationale regulativer. Alle anker fejl og den totale relevante European Technical Assessment for produktet, skal tages i betragtning vedr. anker design. For yderligere oplysninger henvises til ETA rapporten.

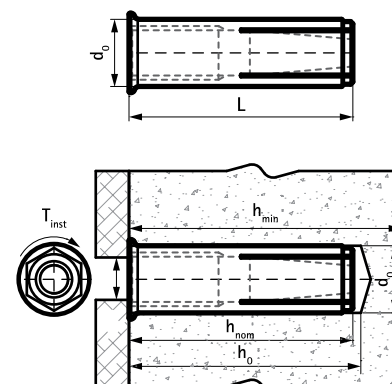

Supplement

- WDI1 Sættværktøj
- WIS Børste
- WIS Luftpumpe

Supplement

- WDI1 SD Stop Drill Bit
- WSDS+ Bor med 3 Skæreflader